

- Yüksek verimlilikli 3 kademeli pompalı tasarımı
- İstenirse 2 veya 4 cihaz ile aynı anda çalışır.
- Al-Ti alaşımlı pompa gövdesi, hafif ve taşınabilir. 40-700 bar ayarlanabilir çıkış basıncı.
- Kömürsüz yüksek güçlü motor, bakımı kolay ve uzun ömürlü, yük ile başlayabilen başlangıç kondansatörü, basit işlem.

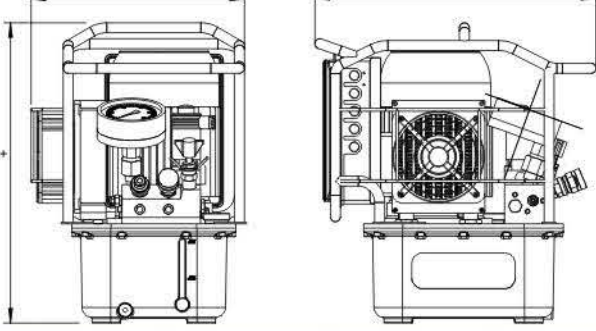

- Yüksek performanslı soğutucu, yağ sıcaklığı 35 dereceye ulaştığında fan otomatik olarak çalışarak uzun süreli çalışmayı garanti altına alır.
- ABS dahili elektrik kutusu, daha dayanıklı.
- Dökme alüminyum alaşımlı yağ tankı, sıfır sızıntı, hafif.
- Gömülü yağ seviye göstergesi, yağ seviyesini kontrol etmek kolaydır.

Model	Çıkış Port	Güç	Basınç (Mpa)			Debi (L/dak)			Yağ Tankı (L)	Boyutlar (cm)	Ağırlık (kg)
			Yüksek	Orta	Düşük	Yüksek	Orta	Düşük			
FTWP200-1	2*1/4 NPT	220V/1.1KW	70	32	6	1.2	1.6	8	8	39.5*30*42	26
FTWP200-2	4*1/4 NPT	220V/1.1KW	70	32	6	1.2	1.6	8	8	39.5*30*42	26
FTWP200-4	8*1/4 NPT	220V/1.1KW	70	32	6	1.2	1.6	8	8	39.5*30*42	27
FTWP200-110-1	2*1/4 NPT	220V/1.1KW	70	32	6	1.2	1.6	8	8	39.5*30*42	26
FTWP200-110-2	4*1/4 NPT	220V/1.1KW	70	32	6	1.2	1.6	8	8	39.5*30*42	26
FTWP200-110-4	8*1/4 NPT	220V/1.1KW	70	32	6	1.2	1.6	8	8	39.5*30*42	27

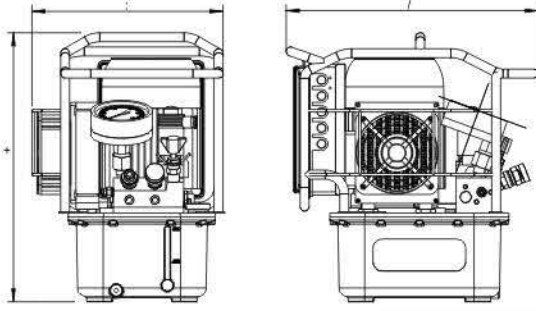

- Standart kaydırma valfi kullanarak, kararlı geri dönüş ve iyi kullanılabilirlik sağlar.
- İki hızlı debi tasarımı, debiyi otomatik olarak değiştirir.
- Al-Ti alaşımli pompa gövdesi, hafif yapısıyla kolay taşınabilir.
- Fırçasız yüksek güçlü motor, bakımı kolaydır.
- Yüksek performanslı radyatör, yağ sıcaklığı 35 dereceye ulaştığında fan otomatik olarak çalışarak uzun süreli çalışmayı garanti eder.
- Elektrik kutusu hidrolik anahtarı eşleştirmek için dahili devre kullanır.



Model	Çıkış Port	Güç	Basınç (Mpa)		Debi (L/dak)		Yağ Tankı (L)	Boyutlar (cm)	Ağırlık (kg)
			Yüksek	Düşük	Yüksek	Düşük			
FTWP400-1	2*1/4 NPT	220V/1.1KW	70	6	1.1	8	8	39.5*30*42	26
FTWP400-2	4*1/4 NPT	220V/1.1KW	70	6	1.1	8	8	39.5*30*42	26
FTWP400-4	8*1/4 NPT	110V/1.1KW	70	6	1.1	8	8	39.5*30*42	27
FTWP400-110-1	2*1/4 NPT	110V/1.1KW	70	6	1.1	8	8	42*32.5*54	27
FTWP400-110-2	4*1/4 NPT	110V/1.1KW	70	6	1.1	8	8	42*32.5*54	27
FTWP400-110-4	8*1/4 NPT	110V/1.1KW	70	6	1.1	8	8	42*32.5*54	28

## FBTWP ELEKTRİKLİ TORK POMPASI

YAĞ KAPASİTESİ: 5L  
 NOMİNAL AKIŞ: 0.8L/dak  
 MAKS. BASINÇ: 700Bar  
 GÜÇ: 1.1KW  
 AĞIRLIK: 22kg



### İKİZ HORTUM

Hızlı kablolarla sahip çeşitli uzunluklarda ikiz hortum mevcuttur.



### MANİFOLD

Seçenekler için bir ila dört araç manifoldu mevcuttur.

### ÖZELLİKLER VE FAYDALARI

- Fırçasız motor, düşük bakım.
- İki kademeli pompa, daha verimli.
- 75dB düşük gürültü.
- İç güvenlik valfi, güvenli ve güvenilir.
- Yüksek korumalı zayıf güç kontrol kolu
- Sistem basıncını ayarlamak için yüksek hassasiyetli ayarlanabilir rölyef valfi ile.

Model	Nominal Basınç	Gerilim	Akış 1. Aşama	Akış 2. Aşama	Yağ Kapasitesi	Güç	Ağırlık
	Bar	V	L/min	L/min	L	KW	KG
FBTWP	70	220	7	0.8	5	1.1	22